

MACHINE À COUDRE ÉLECTRONIQUE (OU ASSISTÉE PAR ORDINATEUR)

Le fonctionnement d'une machine à coudre électronique ne diffère pas tellement de celui d'une machine mécanique. Toutes les fonctions décrites aux pages précédentes sont également possibles avec une machine électronique, à la différence près qu'elles s'effectuent plus vite et plus simplement avec la version électronique.

Une machine électronique offre elle aussi une sélection de points, un réglage de la longueur de point ainsi qu'un réglage de la largeur de point. Les valeurs souhaitées sont sélectionnées à l'aide de touches et de régulateurs à coulisse au lieu d'être réglées manuellement.

Exemple de panneau d'affichage électronique d'une machine à coudre Singer :

Pour choisir le point souhaité, il vous suffit d'appuyer sur le bouton de sélection de motifs correspondant. La longueur et la largeur de point sont préprogrammées et préréglées sur la longueur et la largeur les plus utilisées du motif choisi. Il vous est toutefois possible de les adapter en faisant glisser le bouton de réglage de la longueur et de la largeur vers la gauche ou vers la droite. Cela vous permettra d'allonger, de raccourcir, d'élargir ou de rétrécir le point. Une lampe clignote lors du déplacement du régulateur à coulisse.

D'autres éléments encore différencient la machine à coudre électronique de l'appareil mécanique. En voici une brève description.

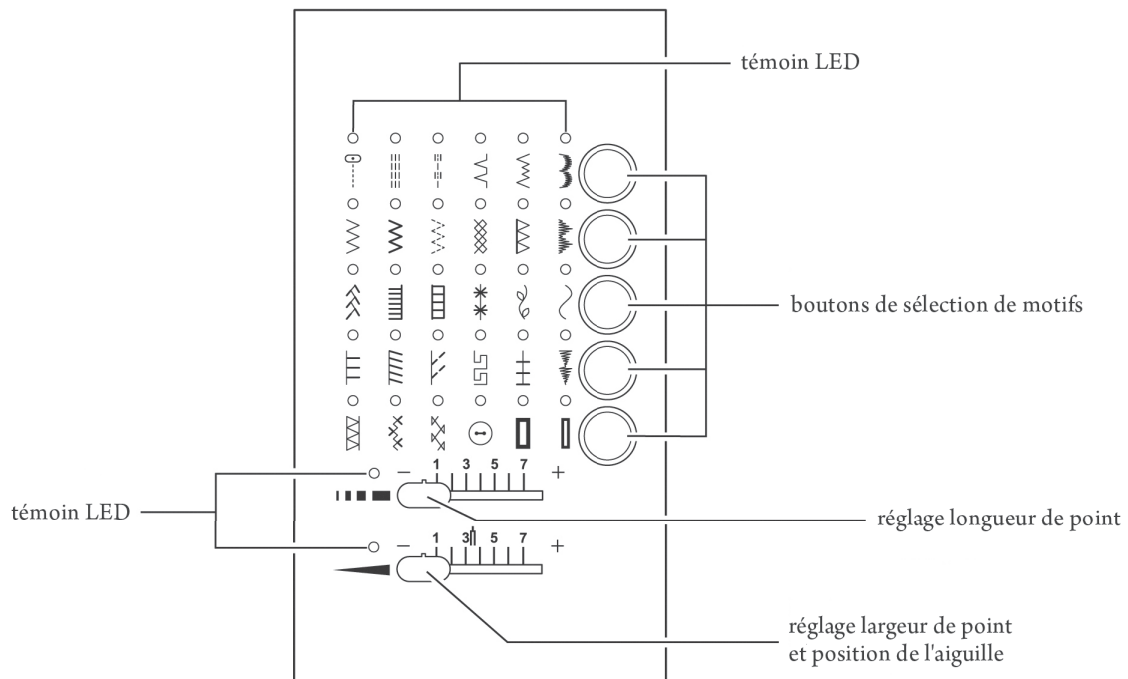

Pour insérer les aiguilles

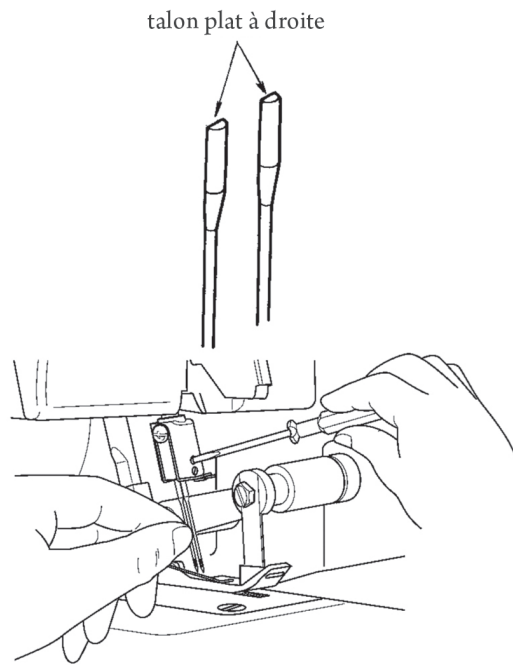

- Tenez l'aiguille le talon plat vers l'arrière de la machine.
- Insérez l'aiguille le plus loin possible dans le pince-aiguille.
- Serrez fort la vis de serrage de l'aiguille.

Pour enfiler la machine

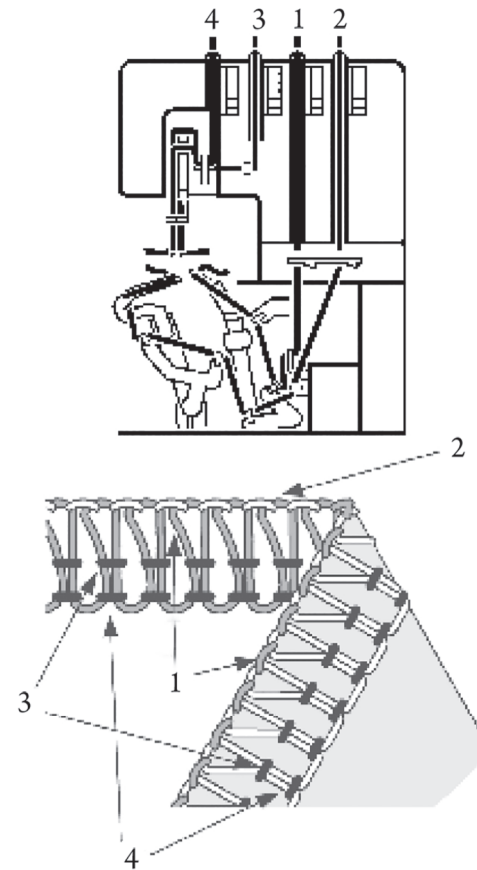

- Un schéma d'enfilage avec des codes de couleur se trouve sur la face interne du cache-boucleurs pour un aperçu rapide de l'enfilage.
- Enfilez la machine en suivant les étapes ci-dessous.

Important

Enfilez toujours les aiguilles en dernier pour éviter le défilage du boucleur inférieur. Si le boucleur inférieur se défile, suivez les étapes ci-dessous :

1. Défilez les aiguilles.
2. Réenfilez le boucleur inférieur.
3. Réenfilez les aiguilles.

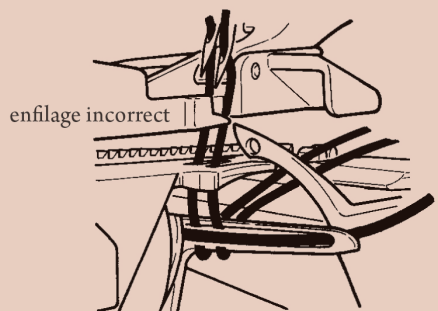
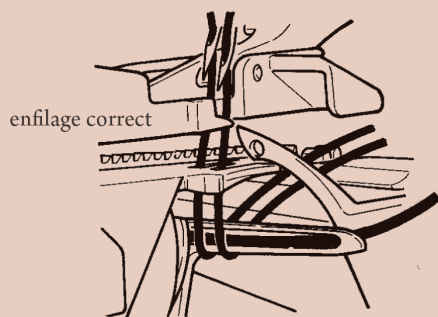

POUR CHANGER DE FILS EN LES NOUANT

Il est parfois nécessaire de changer le type ou la couleur du fil enfilé sur la surjeteuse. Le changement peut être réalisé sans passer à nouveau par la procédure d'enfilage, notamment grâce à la méthode des nœuds.

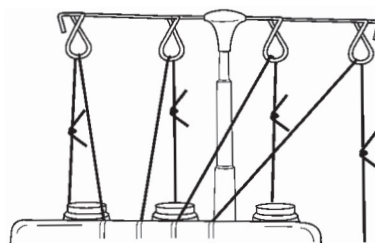
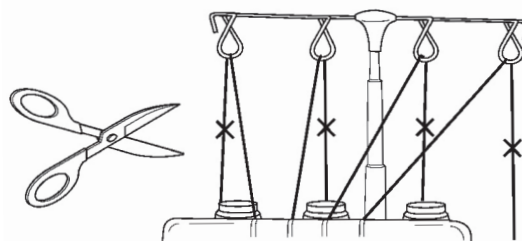

1. Coupez le fil près de la bobine.
2. Placez la nouvelle bobine sur le porte-bobine.
3. Nouez les bouts du nouveau fil avec ceux de l'ancien.
4. Laissez des bouts de 2 à 3 cm pour éviter qu'ils se dénouent.
5. Tirez sur les fils du nœud pour vérifier qu'ils sont solidement noués.
6. Tournez les boutons de tension vers le bas jusqu'à ce que le disque se bloque.

RÉGLAGE DE LA LARGEUR DU SURJET

La largeur du surjet peut être modifiée en changeant la position de l'aiguille, mais également en utilisant le bouton de réglage de la largeur de surjet.

En changeant la position de l'aiguille

- a. si seule l'aiguille gauche est utilisée (5,7 mm) ;
- b. si seule l'aiguille droite est utilisée (3,5 mm).

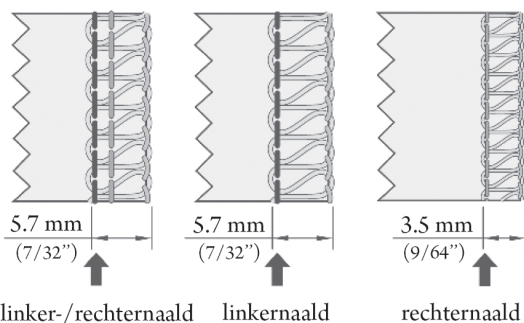

À l'aide du bouton de réglage

L'utilisation du bouton de réglage permet l'ajustement de la largeur du point dans les limites indiquées ci-dessous :

- a. si seule l'aiguille gauche est utilisée : 5,2 à 6,7 mm ;
- b. si seule l'aiguille droite est utilisée : 3,0 à 4,5 mm.

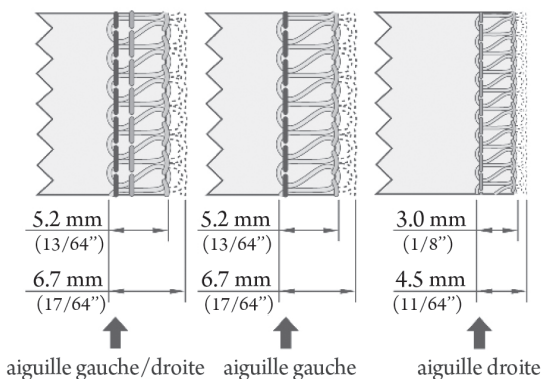

Bouton de réglage de la largeur de point

- Ouvrez le cache-boucleurs pour accéder à ses composants.
- Débrayez le couteau supérieur en le poussant vers la droite. En même temps, tournez le bouton se trouvant sur le côté droit du couteau supérieur et tournez le couteau vers l'arrière. Réglez la largeur souhaitée en vous guidant à l'aide des marques sur la plaque à aiguilles.

Important

Refermez toujours le cache-boucleurs avant de réutiliser la machine.

SURJET ÉTIRÉ

Le surjet étiré est idéal pour réaliser des finitions décoratives sur des cols, des manches, des ourlets de jupes et sur des tissus à structure lâche ou à mailles.

- Positionnez le bouton de réglage de l'entraînement différentiel sur la graduation 1.0.
- Pour réaliser votre couture, tendez légèrement le tissu en le tenant devant et derrière le pied presseur.

Important

Si l'étirage est mal réglé par rapport à la nature du tissu, celui-ci a tendance à glisser et à faire un surjet irrégulier. Dans ce cas, positionnez le bouton de réglage de l'entraînement différentiel plus près de la marque centrale. Pour coudre un surjet normal, n'oubliez pas de repositionner le bouton du différentiel sur 1.0.

Pour placer le couteau supérieur mobile en position de repos

- Tournez le volant vers vous et positionnez le couteau supérieur dans sa position la plus haute.
- Ouvrez le cache-boucleurs.
- Poussez le support du couteau mobile vers la droite le plus loin possible.
- Tournez le bouton jusqu'à ce que le couteau s'enclenche en position horizontale.

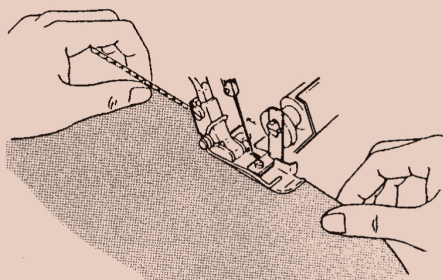
**Important**

Si le couteau se bloque contre le couvercle supérieur, tournez le volant jusqu'à ce que le couteau s'abaisse. Continuez à tourner le bouton pour enclencher le couteau en position horizontale.

Placement du couteau mobile en position de travail

- Ouvrez le cache-boucleurs et poussez le couteau mobile le plus loin possible vers la droite.
- Tournez le bouton vers vous et vers le haut jusqu'à ce que le couteau se replace en position de travail.

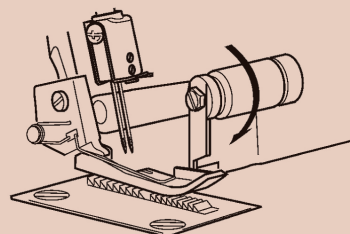
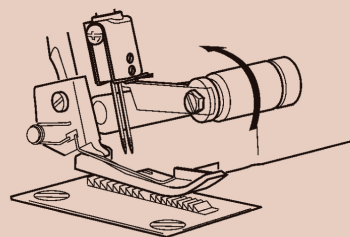
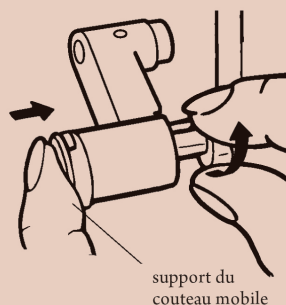

Dégagement de la chaînette et test de couture

- Lorsque la machine est entièrement enfilée, placez tous les fils sur la plaque à gauche du pied presseur.
- Tenez les fils et tendez-les légèrement.
- Tournez le volant vers vous deux ou trois tours complets pour démarrer la chaînette.
- Abaissez le pied presseur.
- En tenant la chaînette, appuyez sur le rhéostat jusqu'à l'obtention de 5 à 10 cm de chaînette.
- Placez une chute de tissu sous le pied presseur et faites un test de couture.

Important

Ne tirez pas sur le tissu en cousant, car vous risqueriez de faire dévier l'aiguille et de la casser.

RÉGLAGE DE LA TENSION

Pour vous familiariser avec les différents types de réglages de la tension, enfiler quatre fils de couleurs différentes lors de votre test de couture, de préférence les couleurs indiquées sur le boîtier de la tension. Veillez à ce que la qualité des quatre fils soit égale.

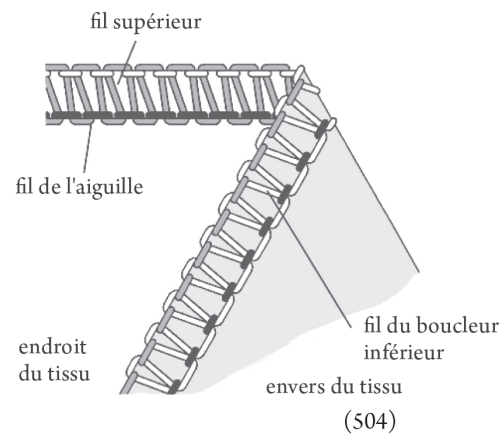
Surjet trois fils

La tension est donnée à titre indicatif. Le réglage de la tension dépend :

- de la nature et de l'épaisseur du tissu ;
- de la grosseur de l'aiguille ;
- de la grosseur, du type et de la composition du fil.

Réglez la tension comme indiqué sur le schéma et faites un test de couture. Ajustez la tension si nécessaire.

POSITION D'AIGUILLE	 
SÉLECTEUR DE LA LARGEUR DU DOIGT MAILLEUR	S
LONGUEUR DU POINT	2~4

TISSU	MOLETTE DE TENSION			
	bleue	verte	orange	jaune
Léger	2.5		3.0	3.0
Moyen	3.0		3.0	3.0
Lourd	3.5		3.0	3.0

TISSU	MOLETTE DE TENSION			
	bleue	verte	orange	jaune
Léger		2.5	3.0	3.0
Moyen		3.0	3.0	3.0
Lourd		3.5	3.0	3.0

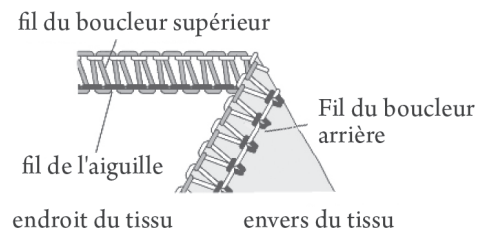
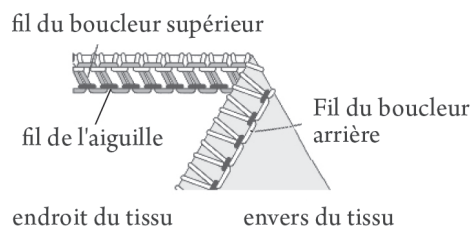
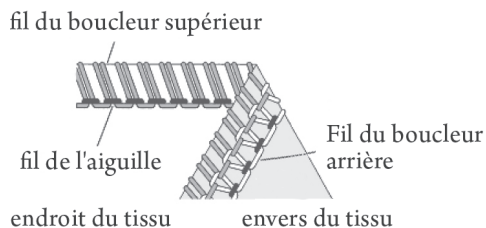

Lorsque le fil du boucleur supérieur est trop lâche :

- Tournez la molette du boucleur supérieur (orange) vers une valeur plus élevée ou tournez la molette du boucleur inférieur (jaune) vers une valeur inférieure.

Lorsque la tension du fil de l'aiguille est trop faible :

- Tournez la molette de la tension du fil (bleue ou verte) vers une valeur supérieure.

Faux safety ultra extensible à quatre fils

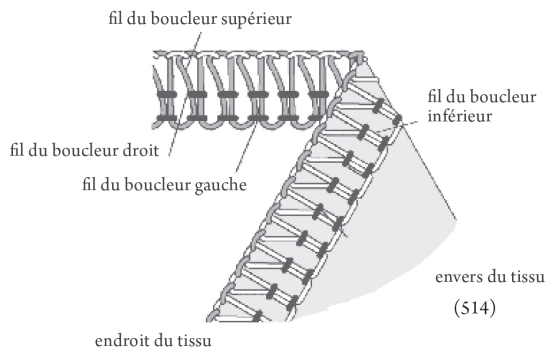

Les tensions sont données seulement à titre indicatif. Elles peuvent varier en fonction du tissu, de l'aiguille ou du fil utilisés.

Réglez la tension du fil comme indiqué sur le schéma et faites un test de couture. Ajustez la tension si nécessaire.

POSITION D'AIGUILLE	
SÉLECTEUR DE LA LARGEUR DU DOIGT MAILLEUR	S
LONGUEUR DU POINT	2~4

TISSU	MOLETTE DE TENSION			
	bleue	verte	orange	jaune
Léger	2.5	2.5	3.0	3.0
Moyen	3.0	3.0	3.0	3.0
Lourd	3.5	3.5	3.0	3.0

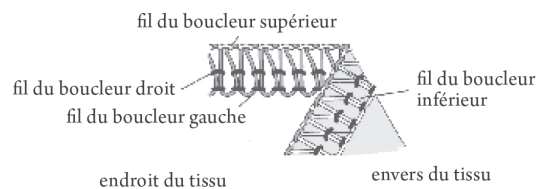
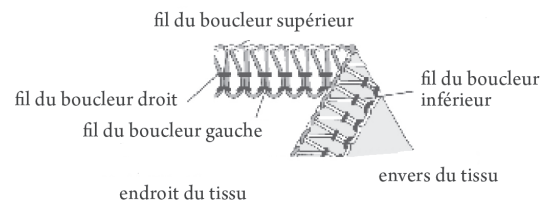
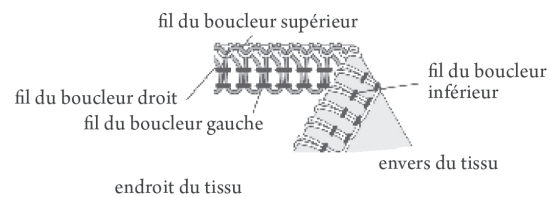
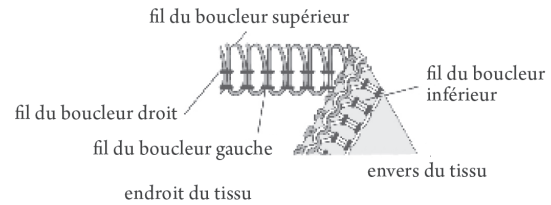

Lorsque le fil du boucleur supérieur se voit sur l'envers du tissu :

- Tournez la molette du boucleur supérieur (orange) vers une valeur supérieure ou tournez la molette du boucleur inférieur (jaune) vers une valeur inférieure.

Lorsque le fil de l'aiguille de droite est trop lâche :

- Tournez la molette de l'aiguille de droite (verte) vers une valeur supérieure.